

# metabo®

Made in Germany

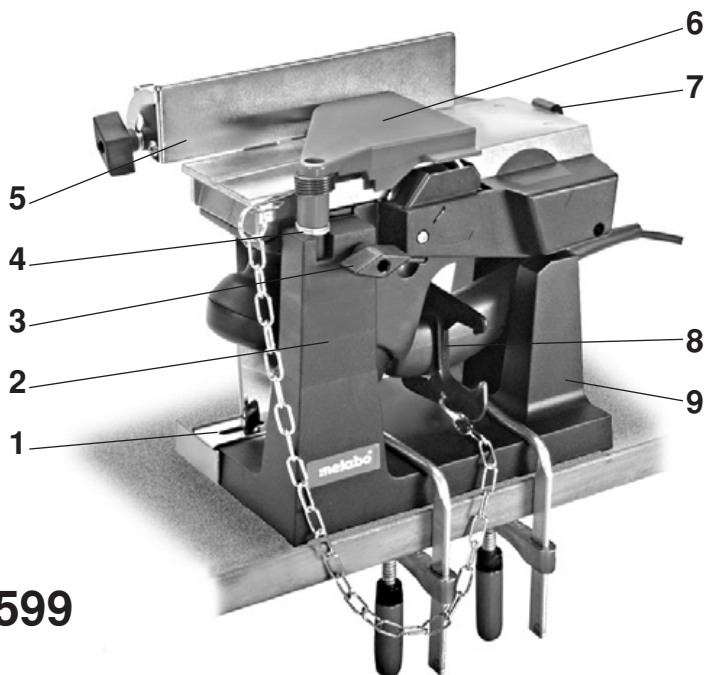

31 599

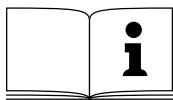

Ⓓ	Gebrauchsanleitung	2
Ⓔ	Instructions for use	4
Ⓕ	Mode d'emploi	6
Ⓝ	Gebruiksaanwijzing	8
Ⓢ	Istruzioni d'uso	10
Ⓔ	Instrucciones de manejo	12

# Gebrauchsanleitung

## Untergestell 31 599

Die Metabo Hobel Ho 0882, Ho 0883\* und Ho E 0983\* können zur ortsfesten Verwendung (als Abricht-hobel) in das Untergestell 31 599 eingesetzt werden.

\* Bei Ho 0883 und Ho E 0983 die Stützplatte wie beschrieben einsetzen.

### Lieferumfang



### Handschutz

An der Säule (2) des Untergestells muss zunächst der lose mitgelieferte Handschutz (6) angebracht werden. Dazu den Feder-Vorstecker vom Zapfen des Handschutzes abnehmen und den Handschutz mit dem Zapfen in die Bohrung der Säule einsetzen. Die Scheibe (4) muss sich zwischen dem zylindrischen Teil des Handschutzes und der Säule befinden. Den Zapfen des Handschutzes mit dem Feder-Vorstecker sichern.

Der Handschutz deckt beim Abrichten die Messerwelle des in das Untergestell eingesetzten Hobels ab. Zum Fälzen wird der Handschutz abgenommen. **Bei allen Abrichtarbeiten muss der Handschutz am Untergestell angebracht sein.**

### Befestigung des Untergestells auf dem Werk Tisch

Das Untergestell kann mit zwei Metabo Spannbügeln 27 107 oder mit dafür geeigneten Schraubzwingen auf dem Werk Tisch befestigt werden.

### Einsetzen des Hobels in das Untergestell

Wenn die Maschine an das Netz angeschlossen ist: **Den Stecker aus der Steckdose ziehen !**

Den Falztiefenanschlag des Hobels abnehmen.

Um den nicht benötigten Falztiefenanschlag (1) des Hobels nicht zu verlieren, kann er am Untergestell festgeschraubt werden.

Hobel Ho 0882:

Stützplatte (10) aus dem Untergestell entfernen.

Die Maschine mit ihrem Gehäuse auf die beiden Stützen (9) des Untergestells auflegen.

Hobel Ho 0883 und Ho E 0983:

Stützplatte (10) muss in ihrer Halterung im Untergestell bis zum Anschlag eingesteckt sein. Die Maschine mit ihrem Handgriff zwischen die Stützen (9) einsetzen.

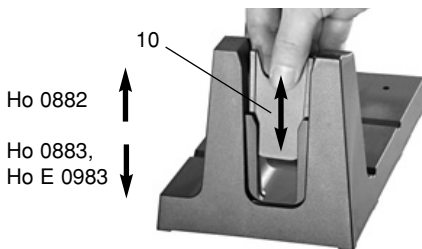

Dann die Flügelschraube (3) in die Gewindebohrung des Hobels, an der der Falztiefenanschlag angebracht war, eindrehen.

Abstützung anbringen:

Die Abstützung (13) wie gezeigt mit Schraube (12) und Unterlegscheibe (11) am Hobel anschrauben.

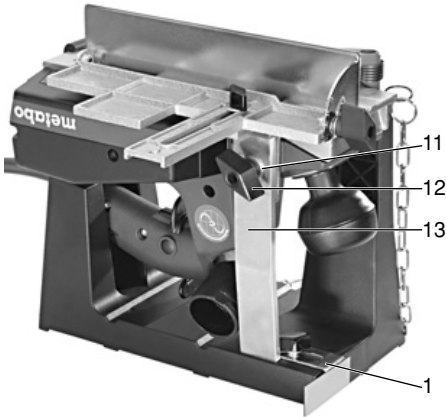

Den Schalldrücker des Hobels mit dem mitgelieferten Arretierbügel (8) in der Einschaltstellung halten. Die Kette des Arretierbügels kann an der Feder des Handschutzes (6) angebracht werden.

### Das Abrichten

Aus Sicherheitsgründen und um eine einwandfreie Führung des Werkstücks auf der Sohle des Hobels zu gewährleisten, **muss beim Abrichten stets der Führungsanschlag des Hobels verwendet werden.**

Der Anschlag (5) muss so eingestellt sein, dass die Messerwelle beim Abrichten fast vollständig vom Werkstück abgedeckt ist (freiliegender Teil der Messerwelle nur 1–2 mm).

Das Werkstück mit mäßigem Druck und gleichmäßiger Geschwindigkeit über die Sohle des Hobels führen. Man drückt dabei nicht mit den Fingerspitzen, sondern mit dem Handballen auf das Holz.

Der Handschutz (6) geht beim Heranführen des Werkstücks selbsttätig zur Seite.

Der Bügel (7) (der Hobel Ho 0882, Ho 0883 und Ho E 0983) bewegt sich nach unten, sobald die Werkstückkante den Bügel berührt.

Zum Vorschieben der Werkstücke im Bereich der Messerwelle einen **Schiebestock** verwenden.

Zum Anstoßen der Winkelkante wird die abgerichtete Fläche des Werkstücks am Anschlag (5) entlang geführt.

Beim Bestoßen der Kanten von dünnen Brettern schiebt man ein dickeres Stück Abfallholz mit durch, um das Kippen des dünnen Brettes zu verhindern.

### Metabo Kundendienst

Reparaturbedürftige Metabo Geräte können an die auf der Ersatzteilliste angegebenen Adressen eingesandt werden.

Bitte beschreiben Sie bei der Einsendung zur Reparatur den festgestellten Fehler.

# Instructions for Use

## Bench-Mounting Stand 31 599

For stationary use (to operate as surface planers) the Metabo Planers Ho 0882, Ho 0883\* and Ho E 0983\* can be fitted on the 31 599 Bench-mounting stand.

\* With the Ho 0883 and Ho E 0983, insert the support plate as described.

### Scope of delivery



### Finger guard

First of all the finger guard (6), which is supplied separately, should be fitted to the upright (2) on the bench-mounting stand.

To do this, remove the spring cotter pin from the pivot on the finger guard, then insert the guard with the pivot into the hole in the upright. The washer (4) should be situated between the cylindrical part of the finger guard and the upright. Secure the pivot on the guard by means of the spring cotter pin.

During surface planing the finger guard covers the cutter block of the planer that is fitted to the stand. For rebating the finger guard is removed. **For all surface planing work the finger guard must be fitted to the stand.**

### To fix the stand on the workbench

The bench-mounting stand can be fixed on the workbench using two Metabo Screw clamps 27 107 or suitable G-clamps.

### Fitting the planer to the stand

If the planer is connected to the power supply:  
**Pull the plug from the socket.**

Remove the rebating depth stop from the tool. To prevent losing the rebating depth stop (1) of the planer which is not required, it can be screwed to the stand.

Planer Ho 0882:

Remove the support plate (10) from the stand. Place the tool with its housing on the two pillars (9) on the stand.

Planers Ho 0883 and Ho E 0983:

The support plate (10) must be inserted in its bracket in the stand as far as the stop. Fit the tool with its handle between the pillars (9).

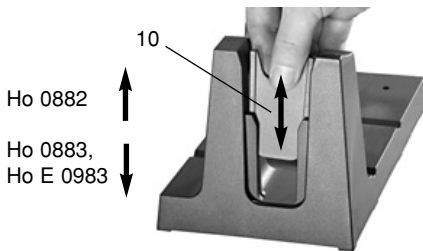

Then screw the thumbscrew (3) into the tapped hole in the planer provided for the rebating depth stop.

Provide a support:  
Screw the support (13) as shown with screw (12) and shim (11) on planer.

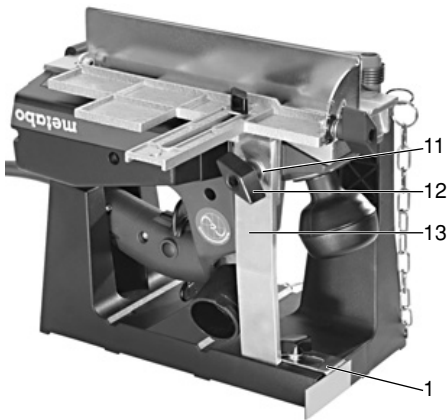

Hold the switch trigger of the planer in the ON position by means of the plastic strap (8) supplied with the stand. The chain of the plastic strap can be fitted to the spring on the finger guard (6).

### Surface planing operation

For reasons of safety and to ensure faultless guiding of the workpiece on the soleplate of the planer, **for surface planing the planing guide of the tool should always be used (as a fence).**

The fence (5) should be positioned so that during surface planing the workpiece will almost completely cover the cutter block of the planer (exposed part of cutter block merely 1–2 mm).

The workpiece should be guided over the soleplate of the planer under moderate pressure and at even speed. In doing so, pressure should not be exerted on the wood through the finger-tips, but using the ball of the thumb.

The finger guard (6) recedes automatically sideways when sliding the workpiece forward.

The spacer rest (7) (on planers Ho 0882, Ho 0883 and Ho E 0983) moves downwards on contact with the workpiece edge.

A **push stick** should be used for sliding the workpieces forward within the area of the cutter block of the tool.

For edging, the planed surface of the workpiece is drawn along the fence (5).

To edge thin boards, push through a thick piece of waste wood together with the thin board, otherwise it may tilt.

### Metabo after-sales service

Metabo machines requiring repairs can be sent to the address specified on the spare-parts list.

Please attach a description of the fault to the power tool.

# Mode d'emploi

## Socle 31 599

Pour leur utilisation en poste fixe (comme dégauchisseuses), les rabots Metabo Ho 0882, Ho 0883\* et Ho E 0983\* peuvent être installés dans le socle 31 599.

\* Sur Ho 0883 et Ho E 0983, insérer la plaque de maintien comme indiqué.

### Fourniture

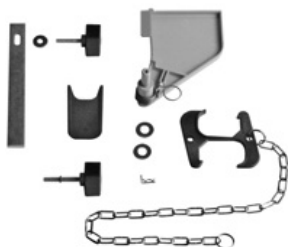

### Protège-main

Il faut adapter tout d'abord le protège-main (6), qui est livré détaché avec le socle, à la colonnette (2) de ce dernier. Retirer, pour ce faire, la goupille à ressort du tourillon du protège-main, puis engager ce dernier par son tourillon dans l'alésage de la colonnette. La rondelle (4) doit se trouver entre la partie cylindrique du protège-main et la colonnette. Assurer le tourillon à l'aide de la goupille à ressort.

Lors du dégauchissage, le protège-main recouvre le porte-fers du rabot installé dans le socle. Pour le feuillurage, le protège-main est enlevé. **Pour toutes les opérations de dégauchissage, il doit être adapté au socle.**

### Fixation du socle sur l'établi

Le socle peut être assujéti sur l'établi à l'aide de deux étriers de fixation Metabo 27 107 ou avec des serre-joints adéquats.

### Mise en place du rabot

Si le rabot est branché au secteur: **retirer la fiche hors de la prise de courant !**

Oter de la machine la butée de profondeur de feuillure.

Afin d'éviter de perdre la butée de profondeur de feuillure (1) du rabot, inutile ici, il est possible de la visser sur le socle.

Rabot 0882 :

Sortir la plaque de maintien (10) du socle. Placer la machine par son carter sur les deux appuis (9) du socle.

Rabots 0883 et Ho E 0983 :

La plaque de maintien (10) doit être insérée à fond dans son support sur le socle.

Mettre en place la machine par sa poignée entre les appuis (9).

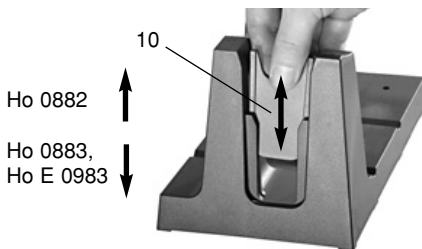

Visser ensuite la vis à ailettes (3) dans le trou taraudé du rabot où était adaptée la butée de profondeur de feuillure.

Mettre en place la béquille :  
Visser la béquille (13) sur le rabot comme indiqué, à l'aide de la vis (12) et rondelle (11).

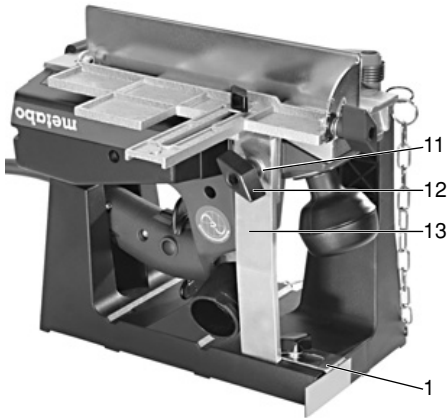

Maintenir la gâchette du rabot dans la position de marche à l'aide du dispositif de blocage (8) fourni avec le socle. La chaîne de ce dispositif peut être adaptée au ressort du protège-main (6).

### Le dégauchissage

Pour des raisons de sécurité et afin d'assurer un guidage impeccable de la pièce à usiner sur la semelle du rabot, **pour les opérations de dégauchissage utiliser toujours le guide latéral de la machine.**

Régler le guide (5) de telle manière que, lors du dégauchissage, le porte-fers du rabot soit à peu près complètement recouvert par la pièce (partie libre du porte-fers seulement 1 à 2 mm).

Faire avancer la pièce avec une poussée modérée et une vitesse régulière sur la semelle du rabot. On n'appuie pas sur le bois avec le bout des doigts, mais avec la paume et les doigts.

Le protège-main (6) s'écarte de soi-même à l'approche de la pièce à usiner.

Pour les rabots Ho 0882, Ho 0883 et Ho E 0983, le pied à retrait automatique (7) est amené vers le bas en contact avec le chant de la pièce.

Pour faire avancer les pièces à proximité du porte-fers du rabot, utiliser un **poussoir**.

Pour la mise d'équerre du chant, la face dégauchie de la pièce est présentée le long du guide (5).

Pour le dressage des chants de planches minces, faire passer en même temps un bois de rebut plus épais, sinon la pièce mince pourrait basculer.

### Service après-vente Metabo

Les appareils Metabo qui sont à réparer peuvent être expédiés à l'une des adresses indiquées sur la liste des pièces de rechange.

Prière de joindre à l'outil expédié une description du défaut constaté.

# Gebruiksaanwijzing Schaafbok 31 599

De Metabo schaven Ho 0882, 0883\* en Ho E 0983\* kunnen voor stationair gebruik (als vlakbank) in de schaabfok 31 599 gemonteerd worden.

\* Bij de schaven Ho 0883 en Ho E 0983 de steunplaat aanbrengen volgens de beschrijving.

## Leveringsomvang



## Handbescherming

Aan de zuil (2) van de schaabfok moet men eerst de los bijgeleverde handbescherming (6) aanbrengen. Daartoe de splitpen van de draaitap van de handbescherming afnemen en deze met de draaitap in het gat van de zuil steken. De sluitring (4) moet zich tussen het cilindrische deel van de handbescherming en de zuil bevinden. De draaitap van de handbescherming met de splitpen borgen.

De handbescherming dekt tijdens het vlakschaven de beetelas van de in de schaabfok gemonteerde schaaaf af. Voor het sponningen schaven wordt de handbescherming verwijderd. **Bij alle vlakschaafwerkzaamheden moet de handbescherming aan de schaabfok aangebracht zijn.**

## Vastzetten van de schaabfok op de werktafel

De schaabfok kan met twee Metabo tafelklemmen 27 107 of met daarvoor geschikte lijmtangen op de werktafel bevestigd worden.

## Monteren van de schaaaf in de schaabfok

Indien de schaaaf op het spanningnet aangesloten is: **de stekker uit de kontaktdoos nemen !**

De sponningdiepteaanslag van de machine afnemen.

Om de niet-gebruikte sponningdiepteaanslag (1) van de schaaaf niet te verliezen, kan hij aan de schaabfok worden vastgeschroefd.

Schaaf 0882:

Steunplaat (10) uit de schaabfok nemen. De machine met haar huis op de beide steunen (9) van de schaabfok leggen.

Schaven 0883 en E 0983:

De steunplaat (10) dient in de houder op de schaabfok tot de aanslag te zijn ingestoken.

De machine met haar handgreep tussen de steunen (9) plaatsen.

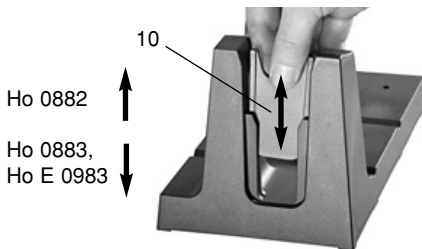



Dan de vleugelschroef (3) in het schroefdraadgat van de schaaf, waar de spanningdiepteaanslag er aangebracht was, draaien.

Afsteunpoot aanbrengen:

De afsteunpoot (13) zoals aangegeven met de schroeven (12) en onderlegschiif (11) op de schaaf schroeven.

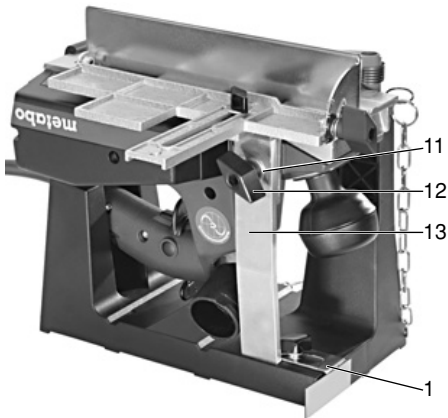

De schakelaardrukker van de schaaf met behulp van de bij de schaafboek meegeleverde beugel (8) in de ingeschakelde stand vasthouden. De ketting van deze beugel kan aan de veer van de handbescherming (6) aangebracht worden.

### Het vlakschaven

Om veiligheidsredenen en om een goede geleiding van de werkstukken op de schaafvoet te bereiken, **moet bij het vlakschaven steeds de geleider van de machine gebruikt worden.**

De geleider (5) moet zo ingesteld worden dat tijdens het vlakschaven, bijna de gehele beitelas door het werkstuk afgedekt wordt (vrijliggend deel van de beitelas slechts 1–2 mm).

Het werkstuk met geringe druk en met gelijkmatige snelheid over de schaafvoet voortschuiven. Men drukt daarbij niet met de vingertoppen, maar met de bal van de hand, op het hout.

De handbescherming (6) opent zich vanzelf bij het aanvoeren van het werkstuk.

De steunnok (7) (van de schaven Ho 0882, Ho 0883 en Ho E 0983) gaat automatisch naar beneden zodra de werkstukrand tegen deze nok stoot.

Bij het voortschuiven van werkstukken in het bereik van de beitelas van de schaaf, een **duwhout** gebruiken !

Voor het haaks schaven (strijken) voert men het werkstuk met de gevlakte zijde langs de geleider (5).

Bij het strijken van een dunne plank schuift men deze samen met een dikker stuk afvalhout door, om het kantelen van de dunne plank te voorkomen.

### Metabo technische dienst

Defecte Metabo apparaten kunnen opgestuurd worden naar de op de onderdelenlijst vermelde adressen.

Geef bij inzending voor reparatie een omschrijving van het vastgestelde defect.

# Istruzioni d'uso

## Supporto 31 599

Per l'uso stazionario (come piallatrice a filo) le pialle Metabo Ho 0882, Ho 0883\* e Ho E 0983\* possono essere montate sul supporto 31 599.

\* Sui modelli Ho 0883 e Ho E 0983 utilizzare la piastra di supporto come descritto.

### Dotazione



### Protezione per la mano

Occorre applicare in primo luogo la protezione per la mano (6) (fornita sciolta) alla colonna (2) del supporto. Togliere, per far ciò, la spina elastica dal perno della protezione mano, poi infilare la stessa col suo perno nell'apertura della colonna. La rondella (4) deve trovarsi tra la parte cilindrica della protezione per la mano e la colonna. Assicurare il perno della protezione con la spina elastica.

Durante la piallatura a filo, la protezione per la mano copre il rullo portalamina della pialla montata sul supporto. Per effettuare battute si smonta la protezione. **Per tutti i lavori di piallatura a filo, la protezione per la mano deve essere applicata al supporto.**

### Fissaggio del supporto sul banco di lavoro

Il supporto può essere fissato sul banco di lavoro con due morsetti Metabo 27 107 o con strettoi idonei.

### Montaggio della pialla sul supporto

Se la pialla è allacciata alla rete: **estrarre la spina dalla presa !**

Togliere dalla macchina il dispositivo per determinare la profondità di battuta.

Per non perdere la battuta di profondità (1) del pialletto quando non è necessaria, è possibile fissarla al supporto

Pialle Ho 0882:

Rimuovere la piastra di sostegno (10) dal supporto.

Appoggiare la pialla con la carcassa su i due sostegni (9) del supporto.

Pialle Ho 0883 e Ho E 0983:

La piastra di supporto (10) deve essere inserita fino allo scatto con il suo attacco nel supporto.

Mettere la macchina con l'impugnatura dentro i sostegni (9).

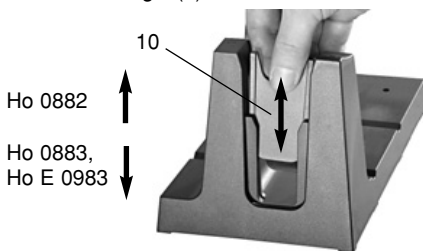

Quindi avvitare le vite ad alette (3) nel foro filettato della pialla dove era fissato il dispositivo per determinare la profondità di battuta.

**Puntellamento:**

Avvitare il puntello (13), come in figura, con le viti (12) e la base (11) sul pialletto.

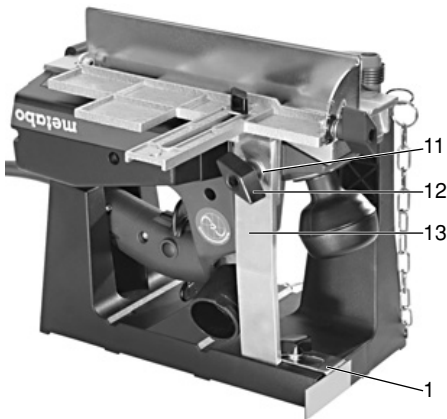

Bloccare il grilletto interruttore della pialla nella posizione inserita con l'aiuto del dispositivo bloccainterruttore (8) in dotazione al supporto. La catena di questo dispositivo può essere applicata alla molla della protezione mano (6).

**La piallatura a filo**

Per motivi di sicurezza e per garantire una guida regolare del pezzo sulla scarpa della pialla, **per i lavori di piallatura a filo impiegare sempre la guida laterale della macchina.**

La guida (5) deve essere registrata in modo che, durante la piallatura a filo, il rullo portalame della pialla sia quasi completamente coperto dal pezzo (parte scoperta del rullo soltanto 1–2 mm).

Mantenere nella passata del pezzo da piallare a filo sulla scarpa della macchina una moderata pressione e una costante velocità. Non premere sul legno con la punta delle dita, ma col palmo della mano.

La protezione per la mano (6) si apre da sola quando s'accosta il pezzo da piallare a filo.

Per le pialle Ho 0882, Ho 0883 e Ho E 0983, il piedino molleggiato (7) recede automaticamente non appena il bordo del pezzo urta questo piedino.

Per fare avanzare i pezzi nell'ambito del rullo portalame della pialla, impiegare un'**asta di avanzamento**.

Per squadrare tavole si guida il lato già piallato a filo del pezzo lungo la guida (5).

Piallando a filo i bordi di tavole sottili, accompagnare il pezzo sottile con un legno d'appoggio per evitare il ribaltamento del pezzo.

**Assistenze autorizzate Metabo**

Gli utensili Metabo che necessitano di manutenzione, possono essere inviati a tal fine agli indirizzi inseriti all'interno della lista dei pezzi di ricambio.

Nello spedire un prodotto Elektra Beckum a scopo di riparazione, descrivere il guasto accertato.

# Instrucciones de manejo

## Soporte 31 599

Para su empleo fijo (como planeadora), los cepillos Metabo Ho 0882, Ho 0883\* y Ho E 0983\* pueden instalarse en el soporte 31 599.

\* Introducir la placa de apoyo en la Ho 0883 y Ho E 0983 tal como se describe.

### Volumen de suministro

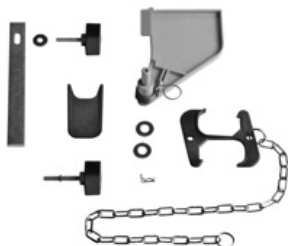

### Protección para los manos

A la columna (2) del soporte se tiene que aplicar en primer lugar la protección para las manos (6), que se suministra con el soporte. Sacar el pasador elástico del perno de la protección para las manos y colocar entonces esta última con su perno en el orificio de la columna. La arandela (4) tiene que hallarse entre la parte cilíndrica de la protección para las manos y la columna. Asegurar el perno de la protección con el pasador elástico.

Al planear, la protección para las manos cubre el portacuchillas del cepillo instalado en el soporte. Para esegrir rebajes, se saca la protección para las manos. **Para todos los trabajos de planeado, la protección para las manos tiene que estar aplicada al soporte.**

### Fijación del soporte en la mesa de trabajo

El soporte se puede fijar en la mesa de trabajo con dos estribos de sujeción Metabo 27 107 o con sargentos adecuados con este fin.

### Instalación del cepillo en el soporte

Cuando el cepillo esté conectado a la red: **¡ desenchufarlo !**

Quitar el tope de profundidad de rebaje de la máquina.

Para evitar perder el tope de profundidad de encaje (1) que no se necesita del cepillo, puede fijarse al bastidor inferior.

Cepillo Ho 0882:

Extraer la placa de apoyo (10) del bastidor inferior.

Poner la máquina con su carcasa sobre los dos apoyos (9) del soporte.

Cepillos Ho 0883 y Ho E 0983:

La placa de apoyo (10) debe haberse introducido hasta el tope en su soporte del bastidor inferior.

Meter la máquina con su empuñadura dentro de los apoyos (9).

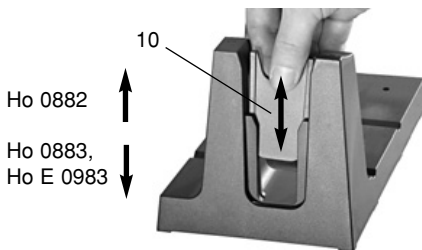

Entonces enroscar el tornillo de mariposa (3) en el agujero roscado del cepillo, en el que estaba enroscado el tornillo del tope de profundidad de rebaje.

Montar el apoyo:

Atornillar el apoyo (13) con el tornillo (12) y la arandela (11) al cepillo tal como se indica.

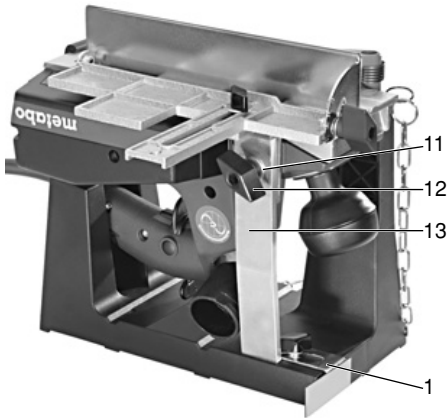

Mantener apretado el gatillo interruptor del cepillo por medio del dispositivo de bloqueo (8) suministrado con el soporte. La cadena del dispositivo de bloqueo se puede fijar al muelle de la protección para las manos (6).

### Como planear

Por razones de seguridad y para asegurar una conducción correcta de la pieza sobre la base del cepillo, **para planear se tiene que usar siempre el tope de guía paralela de cepillo.**

El tope de guía (5) se ajustará de forma que, al planear, el portacuchillas del cepillo sea casi completamente recubierto por la pieza (parte libre del portacuchillas solamente 1–2 mm).

Al planear, la pieza se hace pasar sobre la base de la máquina, con una presión módica y con velocidad de avance uniforme. La presión sobre la madera no se debe ejercer con las puntas de los dedos, sino con la palma de la mano.

La protección para las manos (6) retrocede a medida que se acerca la pieza.

En los cepillos Ho 0882, Ho 0883 y Ho E 0983, el estribo elástico (7) se mueve automáticamente hacia abajo cuando el borde de la pieza toca este estribo.

Para avanzar las piezas en el alcance del portacuchillas del cepillo, se utilizará un **empujador**.

Para mortajar un borde en ángulo recto, se conduce la cara planeada de la pieza a lo largo del tope de guía (5).

Para mortajar los bordes de tableros delgados, hacer pasar al mismo tiempo un trozo más grueso de un despunte de madera, para evitar que el tablero delgado pueda volcar.

### Servicio de asistencia Metabo en España

Si necesita reparar alguna máquina Metabo, puede enviarla a cualquiera de las direcciones incluidas en la lista de piezas de recambio. Incluya junto con la herramienta eléctrica enviada para su reparación una descripción de la anomalía producida.





**metabo<sup>®</sup>**

Metabowerke GmbH, Postfach 1229,  
D-72602 Nürtingen, Germany